

CHAISE CONFORT HAUTE CAPITONNEE

REF : 812057 - 812057.GRIS

Instructions de montage et guide de l'utilisateur

Merci d'avoir choisi ce tabouret perchoir avec dossier et assise en PU et accoudoirs en acier. Ce guide de l'utilisateur doit être lu attentivement avant utilisation car il contient des informations importantes sur le fonctionnement et l'entretien en toute sécurité des produits.

Détails et dimensions du produit	
Largeur	560-635 mm
Profondeur	450-460 mm
Largeur du siège	325 mm
Profondeur du siège	265 mm
Hauteur du siège	535-675 mm
Largeur entre les bras	480 mm
Hauteur des accoudoirs à partir du siège	175 mm
Poids maximal de l'utilisateur	160 kg



AVERTISSEMENT : poids maximal de l'utilisateur : 160 kg

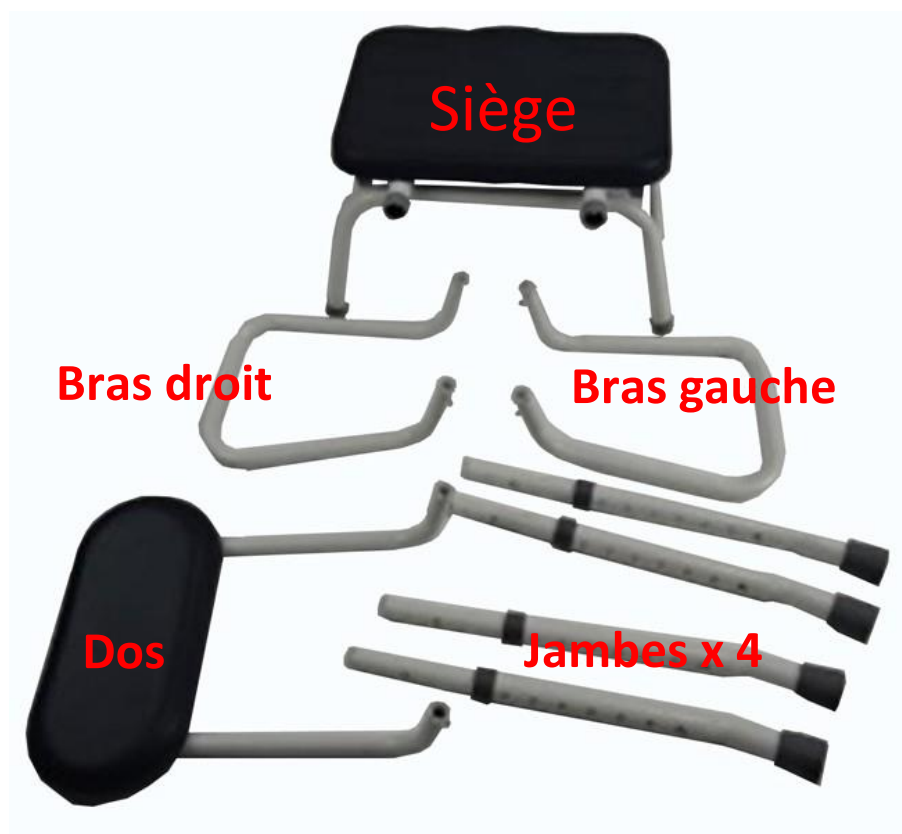

Vérifiez que toutes les pièces sont présentes. Aucun outil n'est nécessaire pour l'assemblage.

Veillez suivre les instructions 1 - 7

1

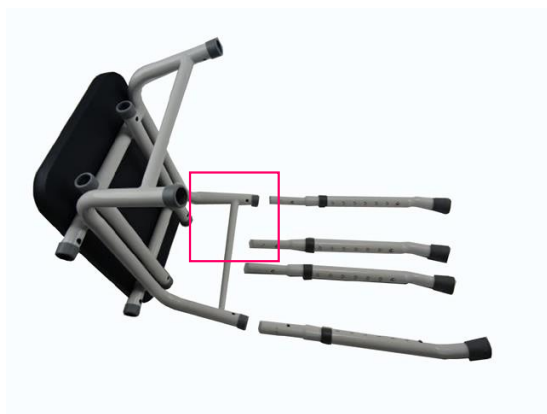

Monter les jambes en premier

2



Insérez les pieds dans les douilles de la base du siège. Alignez le petit bouton en laiton, appuyez sur le bouton et poussez la jambe dans la douille.

3



Lorsque le pied est correctement fixé, le bouton apparaîtra dans le trou et le verrouillera en place.

4



Montez les trois autres pieds et tenez le tabouret droit.

5



Montez ensuite les bras.
Les bras ont une forme particulière.
La flèche rouge indique l'avant.
La flèche bleue indique le dossier du
siège, identifiable par les prises pour le
dossier.

6



Installez le deuxième bras et tout en
appuyant sur les boutons, faites
glisser les bras jusqu'à ce qu'ils se
verrouillent en place.

7



Monter le dos de la même manière.

Utilisation du tabouret perchoir

- Lorsque vous vous déplacez, soulevez toujours le tabouret perchoir en plaçant vos mains sur le cadre métallique tubulaire sous le siège.
- Ne laissez pas les enfants ou les personnes non autorisées jouer avec l'équipement ou l'utiliser sans surveillance adéquate.
- Ne vous balancez pas d'avant en arrière ou sur les côtés lorsque vous utilisez le tabouret, car cela entraînera une tension excessive et des dommages et défaillances possibles pouvant entraîner des blessures.
- N'utilisez pas le tabouret perchoir à l'extérieur de la maison ou sur des surfaces inégales (comme dans le jardin) car cela entraînera une tension sur les jambes et des dommages éventuels pouvant entraîner des blessures.
- Ne placez pas les doigts ou des objets étrangers dans l'une des sections tubulaires exposées car cela peut entraîner des blessures graves.

Nettoyage

Avant de nettoyer le fauteuil, veuillez retirer tous les clips à goupille et les quatre pieds d'extension avec les embouts installés. Nettoyez ces éléments séparément du cadre principal.

Nettoyez le revêtement à l'aide d'un chiffon doux non abrasif avec un détergent doux. Les nettoyeurs abrasifs et/ou les tampons de nettoyage abrasifs endommageront sérieusement le rembourrage sans réparation possible.

Instructions d'utilisation

Pour régler la hauteur, appuyez sur le bouton argenté de chaque pied, déplacez le pied à la hauteur souhaitée, en vous assurant que le bouton est bien fixé dans un trou de fixation avant de passer au pied suivant. Étendez toutes les jambes uniformément à la position souhaitée en hauteur. Veillez à ne pas dépasser le dernier trou percé du pied d'extension.

Notez que le tabouret perchoir est conçu pour s'incliner vers l'avant. N'ajustez aucune des jambes pour que le siège soit à niveau, car cela entraînerait une tension excessive sur les jambes, compromettant la sécurité de l'utilisateur et pouvant entraîner des dommages permanents du tabouret de perchoir, y compris une fracture des sections tubulaires et autres.

Vérifier

Vérifiez périodiquement que tous les composants sont présents, correctement assemblés et correctement serrés.

Distribué par :

Identités – ZA Pole 49

Bd de la Chanterie

49124 Saint Barthélemy d'ANJOU



PERCHING STOOL – REF : 812057 – 812057.GRIS

Installation instructions and user guide

Thank you for choosing this Perching stool with PU seat and steel back and armrests. This user guide should be read carefully before use as it contains important information on the safe operation and maintenance of the products.

Product details and dimensions	
Width	560-635 mm
Depth	450-460 mm
Seat width	325 mm
Seat depth	265 mm
Seat height	535-685 mm
Width between arms	480 mm
Height of armrests from seat	175 mm
Maximum user weight	160 kg



WARNING: maximum user weight: 160 kg

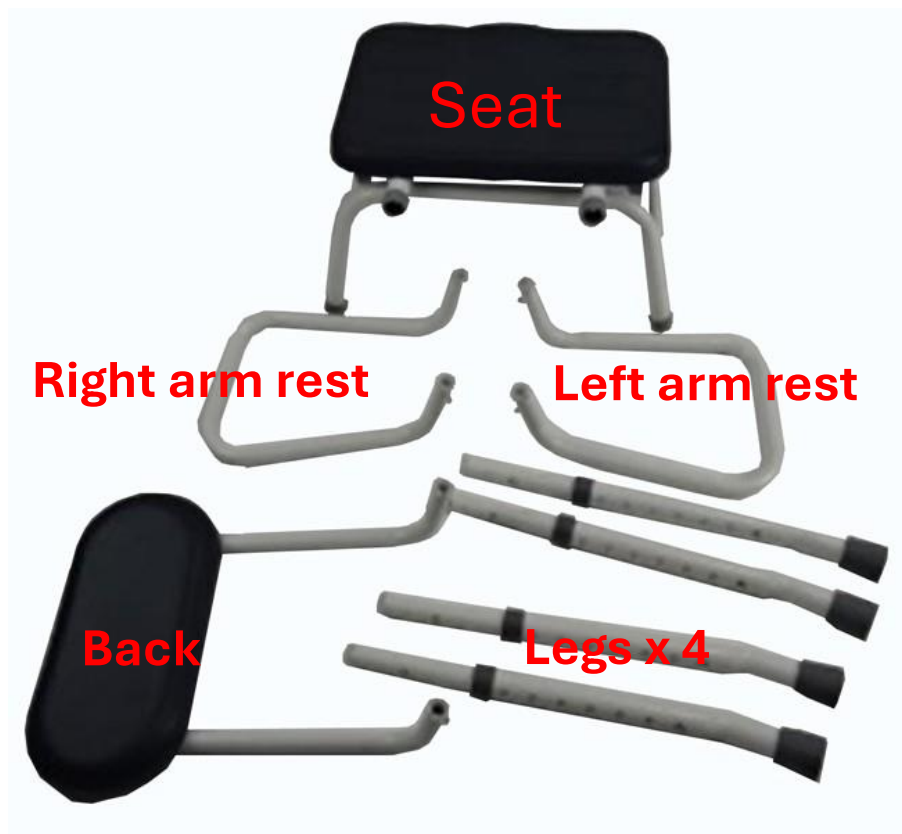

Check that all the parts are present. No tools are required for assembly.

Please follow instructions 1 – 7

1

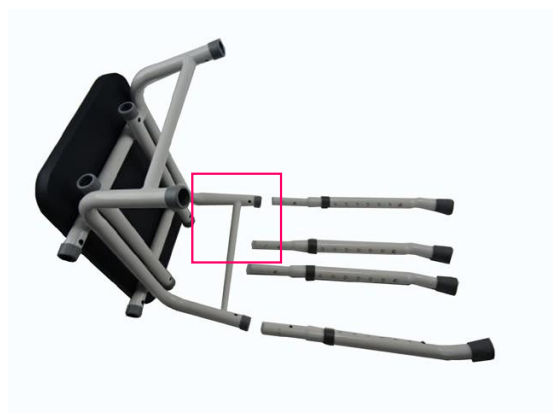

Fit the legs first

2



Insert the legs into the sockets in the seat base. Align the small silver button, press the button and push the leg into the socket.

3



When the leg is correctly positioned, the button will appear in the hole and lock it in place.

4



Mount the other three legs and stand the stool upright

5



Then mount the armrests.
The armrests have a particular shape.
The red arrow points to the front
The blue arrow points to the back of the seat, identified by the backrest sockets.

6



Fit the second armrest and while pressing the buttons, slide the armrests until they lock into place.

7



Mount the backrest in the same way.

Using the perching stool

- When moving, always lift the perching stool by placing your hands on the tubular metal frame under the seat.
- Do not allow children or unauthorized persons to play with or use the equipment without proper supervision.
- Do not rock back and forth or side to side when using the stool as this will cause excessive strain and possible damage and failure which could result in injury.
- Do not use the perch stool outside the house or on uneven surfaces (such as in the garden) as this will cause strain on the legs and possible damage leading to injury.
- Do not place fingers or foreign objects in any of the exposed tubular sections as this may result in serious injury.

Cleaning

Before cleaning the chair, please remove all the pin clips and the four extension feet with the end caps fitted. Clean these components separately from the main frame.

Clean the upholstery using a soft, non-abrasive cloth and a mild detergent. Abrasive cleaners and/or abrasive cleaning pads will seriously damage the upholstery beyond repair.

Instructions for use

To adjust the height, press the silver button on each leg, move the leg to the desired height, ensuring that the button is securely fixed in a hole before moving on to the next leg. Extend all the legs evenly to the desired height position, taking care not to go beyond the last drilled hole in the extension leg.

Note that the perching stool is designed to tilt forward. Do not adjust any of the legs so that the seat is level, as this will put excessive strain on the legs, compromising the user's safety and potentially causing permanent damage to the perching stool, including fracture of tubular and other sections.

Check

Periodically check that all components are present, correctly assembled and correctly tightened.

Distributed by :

Identites – ZA Pole 49

Bd de la Chanterie

49124 Saint Barthélemy d'ANJOU

