

 **FAUTEUIL DE DOUCHE FORMENTERA**
Notice d'utilisation - DISPOSITIF MEDICAL

 **FORMENTERA SHOWER CHAIR**
User manual - MEDICAL DEVICE

 **SILLA DE DUCHA FORMENTERA**
Manual de instrucciones - DISPOSITIVO MEDICO











REF. 822007

SYMBLES FIGURANT SUR L'ETIQUETTE OU DANS LA NOTICE D'UTILISATION

SYMBOLS APPEARING ON THE LABEL OR IN THE INSTRUCTION MANUAL

SIMBOLOS QUE APARECEN EN LA ETIQUETA Y EN EL MANUAL DE INSTRUCCIONES

	Adresse du fabricant <i>Manufacturer's address</i> Dirección del fabricante		Invitation à lire le manuel d'utilisation <i>Invitation to read user manual</i> Invitación a leer el manual de usuario
	Date de fabrication <i>Date of production</i> Fecha de fabricación		Respecter les consignes de sécurité <i>Follow the safety instructions</i> Respetar las instrucciones de seguridad
	Numéro de lot <i>Batch number</i> Número de lote		Conformité CE <i>CE conformity</i> Conformidad CE
	Référence du produit <i>Product reference</i> Referencia del producto		Dispositif médical <i>Medical Device</i> Dispositivo médico
	Poids maximum de l'utilisateur <i>Maximum user weight</i> Peso máximo del usuario		

ATTENTION

Lire attentivement la notice avant toute utilisation de ce produit et la conserver en cas de besoin.

Utilisateur : si vous êtes dans l'incapacité de lire ou de comprendre les avertissements, précautions ou instructions, veuillez contacter votre professionnel de santé ou distributeur avant d'utiliser ce produit sous peine d'entraîner des risques et dommages physiques.

Consulter votre médecin ou spécialiste de santé avant d'utiliser un dispositif d'aide technique. Il vous conseillera et informera sur l'utilisation la plus appropriée à votre cas.

Distributeur : cette notice doit être remise aux utilisateurs de ce produit.

DESTINATION DU PRODUIT

Les Fauteuils de douche Formentera sont des dispositifs d'aide technique destinés aux personnes à mobilité réduite pour leur permettre de prendre leur douche sans risque de chute.

DESCRIPTION DU PRODUIT

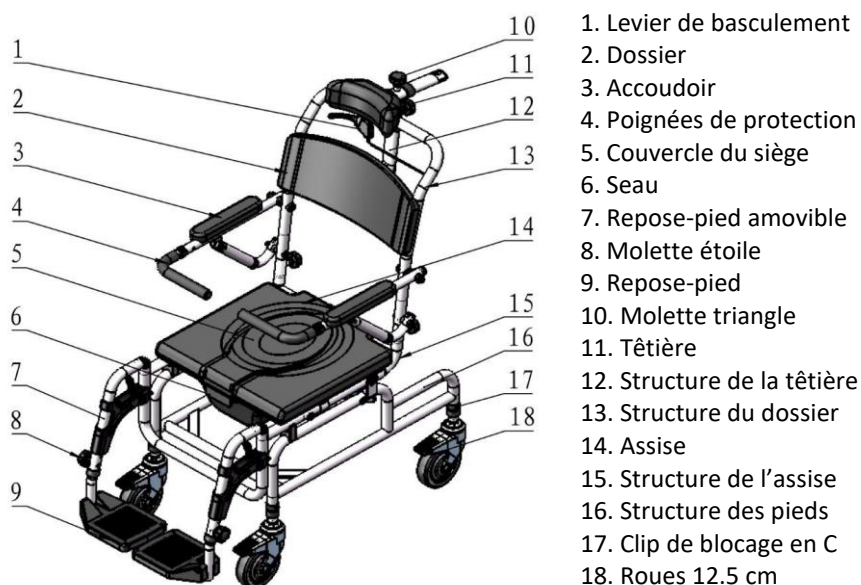

PRECAUTIONS D'EMPLOI



Le non-respect des précautions d'emploi peut entraîner des risques de blessures graves.

- Ne dépassez pas la limite maximale de poids de 136 Kg.
- N'utilisez pas le fauteuil de douche dans un escalier ou sur un escalator.
- Utilisez uniquement les accessoires et les pièces fournies par le fabricant.
- Assurez-vous que les molettes soient bien serrées au même niveau et la poignée soit bien fixée.
- Toujours s'installer sur l'assise lorsque le **fauteuil de douche est immobile et freins bloqués**. Des blessures graves à l'utilisateur et / ou des dommages au châssis du fauteuil et/ou aux roues peuvent résulter d'une mauvaise utilisation.
- Avant d'utiliser le fauteuil de douche Formentera, assurez-vous :
 - Que le fauteuil soit correctement assemblé
 - Que tous les composants du fauteuil soient correctement fixés
 - Que le fauteuil ne présente aucun défaut d'aspect
- Assurez-vous que le fauteuil de douche soit bien verrouillé avant utilisation.
- Assurez-vous que toutes les pièces (roues, vérins, câbles, poignées, freins, appui-tête, garde-corps, lanière de mollet) soient bien fixées et en bon état de fonctionnement.
- N'effectuez aucun réglage sur le produit pendant qu'il est en cours d'utilisation.
- Toutes les roues doivent toujours être en contact avec le sol.

- Contrôler le bon fonctionnement des freins avant utilisation.
- Lorsque le fauteuil de douche est **en position stationnaire**, les freins doivent être verrouillés. Ne pas tenter de déplacer le produit si les freins sont verrouillés.
- Assurez-vous que l'assise soit bien clipsée à plat avant utilisation
- N'utilisez pas le fauteuil sans le dossier.
- Lorsque vous êtes assis, n'essayez pas d'atteindre des objets en vous penchant vers l'avant.
- En cas de pièces abimées, cassées ou usées, contactez le revendeur.

ASSEMBLAGE

a) Insérez la structure du dossier dans la structure de l'assise comme montré sur l'image 1. Une fois correctement en place, verrouiller à l'aide des molettes étoilées.

b) Installez les quatre roulettes et fixez-les avec les clips en C (image 2)

c) Installez les repose-pieds amovibles sur la structure de l'assise (image 3)

d) Insérez les poignées de protection dans les tubes des accoudoirs (image 4)

e) Insérez la structure de la tête dans la structure de l'assise et verrouillez-la avec la molette en triangle (image 5)

f) Installez la tête dans la structure de tête ovale et fixez-la à l'aide de la molette en triangle (image 6)



Image 1



Image 2



Image 3



Image 4



Image 5



Image 6

UTILISATION

a) Pour ajuster la distance et la hauteur de la tête, déverrouillez la molette en triangle, ajustez puis refixez à l'aide de la molette.

b) Pour incliner le fauteuil vers l'arrière :

- Bloquez d'abord tous les freins situés sur chacune des roulettes pour vous assurer que le fauteuil de douche reste bien en place

- Ensuite, appuyez sur le levier de basculement pour incliner le fauteuil vers l'arrière. Le fauteuil de douche Formentera s'incline de 97° à 125°.

c) Lors de l'installation de l'utilisateur, relevez les poignées de protection et remettez-les ensuite en position initiale.

Liste de contrôle :

Afin de maintenir le produit en bon état, vérifiez avant chaque utilisation, et vérifiez régulièrement comme suit :

Type de contrôle	Méthode	Fréquence
Fonctionnement du vérin	Réglage	1 fois/semaine
Stabilité châssis	Réglage	1 fois/mois
Supports de fixation (vis, molettes)	Réglage	1 fois/semaine
Contrôle des freins	Réglage	A tout moment
Contrôle du garde-corps	Réglage	1 fois/mois
Contrôle de l'appui-tête	Réglage	1 fois/mois
Contrôle dossiers	Réglage	1 fois/mois
Contrôle des lanières de mollets	Réglage	1 fois/mois

ENTRETIEN ET MAINTENANCE



L'absence d'entretien et de maintenance de votre produit peut entraîner des risques de blessures graves.

- Nettoyez régulièrement le produit avec de l'eau tiède et un chiffon doux. Ne pas utiliser de produit abrasif ou de détergent.
- Séchez avec un chiffon doux propre et sec.
- Assurez-vous qu'il n'y ait pas d'accumulation de saleté ou de débris autour de l'essieu, des freins ou des roues.
- N'utilisez pas de produits de nettoyage contenant du phénol ou du chlore ainsi que tous les produits solvantés, car cela pourrait endommager les matériaux en aluminium et en polyamide.
- Lubrifiez les roues avec un peu d'huile si celles-ci grincent.
- Vérifiez régulièrement que toutes les vis soient correctement fixées et serrées.
- Vérifiez que les freins fonctionnent bien avant chaque utilisation.
- En cas de dysfonctionnement, ne réparez pas le rollator vous-même. Consulter un revendeur agréé.

CHANGEMENT DE PROPRIETAIRE

Le produit peut être réutilisé. Il doit d'abord être nettoyé et désinfecté en respectant les consignes d'hygiène. Lors du transfert du produit, pensez à remettre tous les documents techniques nécessaires au nouvel utilisateur. Au préalable, le produit devra être inspecté par un spécialiste autorisé.

RECYCLAGE

Lorsque le produit sera devenu inutilisable et que vous devrez le jeter : veuillez contacter votre revendeur spécialisé. Si vous souhaitez effectuer le recyclage par vous-même, demandez à la société locale de gestion des déchets pour les directives d'élimination.

STOCKAGE



Le non-respect des conditions de stockage peut entraîner une détérioration du produit et donc des risques de blessures graves

- Ne stockez pas votre produit pendant une période prolongée près d'une source de chaleur ou au soleil (ex : derrière une fenêtre ou près d'un radiateur) ou près d'une source de froid.
- Conservez à l'écart de toute flamme et source d'étincelle.
- Respectez les conditions pour ranger et stockez vos produits :
 - Dans un endroit sec et tempéré
 - Protégez votre produit par un emballage de la poussière, de la corrosion (ex : éléments abrasifs, sable, eau de mer, air salin)
 - Stockez toutes les pièces retirées ensemble, au même endroit (ou repérez-les si nécessaire) pour éviter de les mélanger avec d'autres produits lors du remontage.
 - Tous les composants doivent être stockés sans la moindre charge (ne pas déposer d'objets trop lourds sur les éléments du produit, ne rien coincer...).

CARACTERISTIQUES DU PRODUIT

Dimensions générales	Largeur 55.5 x Profondeur 101 cm
Hauteur réglable de	118 à 123 cm
Largeur du siège	Largeur 43.5 cm x profondeur 43.5 cm x hauteur 55.5 à 60.6 cm
Largeur entre les accoudoirs	54 cm
Structure	Aluminium anti-corrosion
Poids	14.5 kg
Diamètre de la roue	12.5 cm
Charge maximale	136 kg

DUREE D'UTILISATION

La durée de vie prévue de ce produit est de 3 ans en conditions d'utilisation, de sécurité et d'entretien normales. Au-delà de cette période, le produit peut être utilisé aussi longtemps tant qu'il est toujours en bon état.

GARANTIE

Ce produit est garanti deux ans à partir de la date d'achat par l'utilisateur. IDENTITÉS fournira des pièces de rechange pour toute pièce cassée en raison d'un défaut de fabrication, de conception ou de matériau. Contactez le distributeur chez qui vous avez acheté le produit au cas où vous auriez besoin de faire une réclamation. Les défaillances résultant de dommages accidentels, d'une mauvaise utilisation, de modifications ou d'une usure ne sont pas couvertes par cette garantie. Contactez le revendeur chez qui vous avez acheté le produit pour appliquer la garantie.



INSTRUCTIONS MANUAL

EN

CAUTION

Read the instructions carefully before using this product and keep them if necessary.

User: If you are unable to read or understand any warnings, precautions or instructions, please contact your health care professional or distributor before using this product or risk and physical damage may result.

Consult your doctor or healthcare professional before using a medical device. He will recommend you the most appropriate use.

Distributor: this manual must be given to the users of this product.

PRODUCT USE

Formentera Shower Chairs are technical aid devices for people with reduced mobility to enable them to take a shower without the risk of falling.

PRODUCT DESCRIPTION

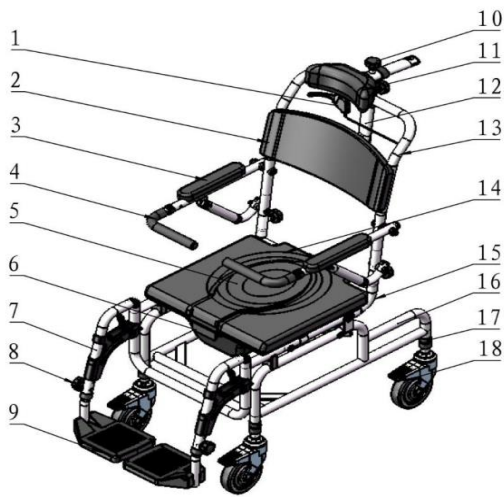

- | | |
|------------------------|---------------------------|
| 1. Tilting lever | |
| 2. Backrest | |
| 3. Armrest | |
| 4. Protective handles | |
| 5. Seat cover | 14. Seat |
| 6. Bucket | 15. Seat structure |
| 7. Removable footrest | 16. Leg structure |
| 8. Star knob | 17. C-shaped locking clip |
| 9. Footrest | 18. Wheels 12.5 cm |
| 10. Triangle knob | |
| 11. Headrest | |
| 12. Backrest structure | |
| 13. File structure | |

SAFETY PRECAUTIONS



Failure to follow the safety precautions may result in the risk of serious injury.

Do not exceed the maximum weight limit of 136 Kg.

- Do not use the shower chair on stairs or escalators.
- Only use the accessories and parts supplied by the manufacturer.
- Make sure that the knobs are tightened to the same level and the handle is securely fastened.
- Always sit on the seat when the shower chair is **stationary** and the brakes are locked. Serious injury to the user and/or damage to the wheelchair frame and/or wheels may result from improper use.
- Before using the Formentera shower chair, make sure :
 - That the chair is correctly assembled
 - That all chair components are properly secured
 - That the chair is free of any defects in appearance
- Make sure that the shower chair is locked before use.
- Make sure that all parts (wheels, jacks, cables, handles, brakes, headrest, guardrail, calf strap) are secure and in good working order.
- Do not make any adjustments to the product while it is in use.
- All wheels must always be in contact with the ground.
- Check that the brakes function properly before use.
- When the shower chair is in the stationary position, the brakes must be locked. Do not attempt to move the product if the brakes are locked.
- Make sure that the seat is clipped flat before use.
- Do not use the chair without the backrest.
- When sitting, do not try to reach objects by leaning forward.
- If any parts are damaged, broken or worn, contact your distributor.

ASSEMBLY

- a) Insert the backrest frame into the seat frame as shown in fig. 1. Once correctly in place, lock it in

place using the star knobs.

b) Install the four wheels and secure them with the C-clips (see image 2)

c) Install the removable footrests on the seat frame (image 3).

d) Insert the protective handles into the armrest tubes (fig. 4).

e) Insert the frame of the headrest into the seat frame and lock it with the triangle knob (image 5).

f) Install the headrest into the oval headrest structure and fix it with the triangle knob (picture 6).



Image 1



Image 2



Image 3



Image 4



Image 5



Image 6

USE

a) To adjust the distance and height of the headrest, unlock the triangular knob, adjust and then re-attach using the thumbwheel.

b) To tilt the chair backwards :

- First, lock all the brakes on each of the wheels to make sure that the shower chair stays firmly in place
- Then press the tilt lever to tilt the chair backwards. The Formentera shower chair tilts from 97° to 125°.

c) When installing the user, raise the protective handles and then put them back in the initial position.

Checklist :

To keep the product in good condition, check before each use, and check regularly as follows :

Type of control	Method	Frequency
Cylinder operation	Adjustment	Once a week
Frame stability	Adjustment	Once a month
Mounting brackets (screws, knobs)	Adjustment	Once a week
Brake control	Adjustment	Before using
Checking the guardrail	Adjustment	Once a month
Headrest check	Adjustment	Once a month
Backrest check	Adjustment	Once a month
Checking the calf straps	Adjustment	Once a month

CARE AND MAINTENANCE



Failure to care for and monitor your product may result in the risk of serious injury.

- Clean the product regularly with warm water and a soft cloth. Do not use abrasive products, detergents or solvents.
- Dry with a clean, dry soft cloth.
- Make sure there is no accumulation of dirt or debris around the axle, brakes or wheels.
- Do not use cleaning products containing phenol or chlorine, as this could damage aluminium and polyamide materials.
- Lubricate the wheels with a little oil if they squeak.
- Periodically check the wear and strength of all screws and bolts. Replace all broken, damaged or worn parts immediately.
- Check that the brakes are working before each use.
- If there is a malfunction, do not repair the product yourself. Consult an authorized distributor.

CHANGE OF OWNERSHIP

The product can be reused. It must first be cleaned and disinfected in accordance with hygiene instructions. When transferring the rollator, remember to hand over all the necessary technical documents to the new user. Beforehand, the product must be inspected by an authorised specialist.

RECYCLING

When the product has become unusable and you have to throw it away: please contact your specialist dealer. If you wish to carry out recycling by yourself, ask your local waste management company for disposal guidelines.

STORAGE



Failure to observe the storage conditions may lead to deterioration of the product and thus to the risk of serious injury.

Do not store your product for an extended period of time near a heat source or in the sun (e.g. behind a window or near a radiator) or near a cold source.

Keep away from all flames and sources of sparks.

Observe the conditions for storing and stowing your products.

- In a dry and temperate place
- Protect your product by packaging it from dust, corrosion (e.g. abrasive elements, sand, sea water, salty air).
- Store all removed parts together in the same place (or locate them if necessary) to avoid mixing them with other products when reassembling.
- All components must be stored without any load (do not place any objects that are too heavy on the product elements, do not jam anything...).

TECHNICAL SPECIFICATIONS

Overall dimensions	Width 55.5 x Depth 101 cm
Adjustable Height	118 to 123 cm
Seat Width	Width 43.5 cm x depth 43.5 cm x height 55.5 to 60.6 cm
Width between armrests	54 cm
Structure	Aluminum corrosion resistant
Weight	14.5 kg
Wheel diameter	12.5 cm
Maximal load	136 kg

PERIOD OF USE

The life expectancy of this product is 3 years under normal use, safety and maintenance conditions. Beyond this period, the product can be used for as long as it is still in good condition.

WARRANTY

This product is guaranteed for two years from the date of purchase by the user. IDENTITIES will provide replacement parts for any part that has broken due to a manufacturing, design or material defect. Contact the distributor from whom you purchased the product in case you need to make a claim. Failures resulting from accidental damage, misuse, alteration, or wear and tear are not covered by this warranty. Contact the dealer from whom you purchased the product to apply the warranty.



MANUAL DE INSTRUCCIONES

SP

CUIDADO

Lea atentamente el manual antes de utilizar este producto y consérvelo en caso de necesidad.

Usuario: Si no puede leer o comprender las advertencias, precauciones o instrucciones, póngase en contacto con su profesional de la salud o con su distribuidor antes de usar este producto, bajo pena de riesgos y daños.

Consulte a su médico o profesional sanitario antes de usar cualquier dispositivo de ayuda. Le asesorará e informará sobre el uso más adecuado en su caso.

Distribuidor: este manual debe ser entregado a los usuarios de este producto.

INDICACIONES DEL PRODUCTO

Las sillas de ducha Formentera son ayudas técnicas para que las personas con movilidad reducida puedan ducharse sin riesgo de caerse.

DESCRIPCIÓN DEL PRODUCTO



PRECAUCIONES DE SEGURIDAD



Si no se siguen las instrucciones de seguridad, se corre el riesgo de sufrir lesiones graves.

- No supere el límite de peso máximo de 136 Kg.
- No utilice la silla de ducha en las escaleras o en las escaleras mecánicas.
- Utilice únicamente los accesorios y las piezas suministradas por el fabricante.
- Asegúrese de que los pomos están apretados al mismo nivel y que la empuñadura está bien sujeta.
- Siéntese siempre en el asiento cuando la **silla de ducha está parada y los frenos están bloqueados**. El uso inadecuado puede provocar lesiones graves al usuario y/o daños en el chasis de la silla de ruedas y/o en las ruedas.
- Antes de utilizar la silla de ducha Formentera, asegúrese :

- Que la silla esté bien montada
- Que todos los componentes de la silla estén bien asegurados
- Que la silla no tenga defectos de apariencia.
- Asegúrese de que la silla de ducha está bloqueada antes de su uso.
- Asegúrese de que todas las piezas (ruedas, psitón, cables, mangos, frenos, reposacabezas, barandilla, correa de pantorrilla) estén aseguradas y en buen estado de funcionamiento.
- No realice ningún ajuste en el producto mientras esté en uso.
- Todas las ruedas deben estar siempre en contacto con el suelo.
- Compruebe que los frenos funcionan correctamente antes de utilizarlos.
- Cuando la silla de ducha está **en posición de reposo**, los frenos deben estar bloqueados. No intente mover el producto si los frenos están bloqueados.
- Asegúrese de que el asiento esté bien sujeto antes de usarlo.
- No utilice la silla sin el respaldo.
- Cuando está sentado, no intente alcanzar objetos inclinándose hacia delante.
- Si alguna pieza está dañada, rota o desgastada, póngase en contacto con su distribuidor.

MONTAJE

a) Inserte la estructura del respaldo en la estructura del asiento como se muestra en la imagen 1. Una vez colocado correctamente, bloquéelo con los pomos de estrella.

b) Instale las cuatro ruedas y fíjelas con las pinzas en forma de C (imagen 2).

c) Instale los reposapiés desmontables en la estructura del asiento (imagen 3).

d) Introduzca las asas de protección en los tubos del reposabrazos (imagen 4).

e) Introduzca la estructura del reposacabezas en la estructura del asiento y bloquéelo con el pomo triangular (imagen 5).

f) Instale la placa frontal en la estructura ovalada de la placa frontal y fíjela con el pomo triangular (imagen 6).



Image 1



Image 2



Image 3



Image 4



Image 5



Image 6

USO

- a) Para ajustar la distancia y la altura de la placa frontal, desbloquee el pomo triangular, ajústelo y vuelva a fijarlo con el pomo.
- b) Bascular la silla hacia atrás :
- En primer lugar, bloquee todos los frenos de cada una de las ruedas para asegurarse de que la silla de ducha se mantiene en su sitio.
 - A continuación, pulse la maneta de basculación para bascular la silla hacia atrás. La silla de ducha Formentera se inclina de 97° a 125°.
- c) Al instalar el usuario, levante las asas de protección y vuelva a colocarlas en su posición inicial.

Lista de control :

Para mantener el producto en buen estado, compruébelo antes de cada uso y periódicamente de la siguiente manera :

Tipo de control	Método	Frecuencia
Funcionamiento del cilindro	Ajuste	Cada semana
Estabilidad del bastidor	Ajuste	Cada mes
Soportes de montaje (tornillos, pomos)	Ajuste	Cada semana
Control de los frenos	Ajuste	Antes de usar
Comprobación de la barandilla	Ajuste	Cada mes
Comprobación del reposacabezas	Ajuste	Cada mes
Comprobación del respaldo	Ajuste	Cada mes
Comprobación de las correas de la pantorrilla	Ajuste	Cada mes

CUIDADO Y MANTENIMIENTO

- Limpie el rollator regularmente con agua tibia y un paño suave. No utilice productos abrasivos ni detergentes.
- Seca con un paño limpio, seco y suave.
- Asegúrese de que no haya acumulación de suciedad o porquería alrededor del eje, los frenos o las ruedas.
- No utilice productos de limpieza que contengan fenol o cloro y todos los productos a base de disolventes, ya que esto podría dañar los materiales de aluminio y poliamida.
- Lubrique las ruedas con un poco de aceite si chirrían.
- Compruebe regularmente que todos los tornillos estén bien sujetos y apretados.
- Compruebe que los frenos funcionan correctamente antes de cada uso.
- Compruebe los frenos de estacionamiento. Para ello, bloquee el rollator en modo de estacionamiento e intente mover el rollator hacia adelante.
- Si hay una avería, no repare el rollator usted mismo. Consulte a un distribuidor autorizado.

CAMBIO DE PROPIEDAD

El producto puede ser reutilizado. Primero debe ser limpiado y desinfectado de acuerdo con las normas de higiene. Al transferir el rollator, recuerde dar todos los documentos técnicos necesarios al nuevo usuario. El producto debe ser inspeccionado primero por un especialista autorizado.

RECICLAJE

Cuando el producto se haya vuelto inutilizable y tenga que tirarlo: póngase en contacto con su distribuidor especializado. Si desea llevar a cabo el reciclaje por sí mismo, pregunte a su empresa local de gestión de residuos las directrices de eliminación.

ALMACENAMIENTO



Si no se respetan las condiciones de almacenamiento, el producto puede resultar dañado y, por tanto, existe el riesgo de que se produzcan lesiones graves.

- No guarde su producto durante un período prolongado de tiempo cerca de una fuente de calor o al sol (por ejemplo, detrás de una ventana o cerca de un radiador) o cerca de una fuente de frío.
- Manténgase alejado de todas las llamas y fuentes de chispas.
- Observe las condiciones de almacenamiento y almacenaje de sus rollators :
 - En un lugar seco y templado
 - Proteja su producto embalándolo contra el polvo, la corrosión (por ejemplo, elementos abrasivos, arena, agua de mar, aire salado).
 - Almacene todas las piezas retiradas juntas en el mismo lugar (o ubíquelas si es necesario) para evitar que se mezclen con otros productos durante el reensamblaje.
 - Todos los componentes deben ser almacenados sin ninguna peso encima (no coloque ningún objeto demasiado pesado sobre los elementos del producto, no atasque nada...).

CARACTERÍSTICAS TÉCNICAS

Dimensiones totales	Anchura 55,5 x Profundidad 101 cm
Altura regulable	118 a 123 cm
Dimensiones del asiento	Ancho 43,5 cm x profundidad 43,5 cm x altura 55,5 a 60,6 cm
Anchura entre reposabrazos	54 cm
Estructura	Aluminio anticorrosión
Peso	14,5 kg
Diámetro de la rueda	12,5 cm
Peso máximo usuario	136 kg

VIDA UTIL

La vida útil prevista de este producto es de 3 años en condiciones normales de uso, seguridad y mantenimiento. Más allá de este período, el producto puede ser utilizado siempre y cuando esté en buenas condiciones.

GARANTÍA

Este producto tiene una garantía de dos años a partir de la fecha de compra por parte del usuario. IDENTITÉS proporcionará piezas de repuesto para cualquier pieza que se haya roto debido a un defecto de fabricación, diseño o material. Contacte con el distribuidor al que compró el producto en caso de que necesite hacer una reclamación. Los problemas que resulten de daños accidentales, mal uso, alteración o desgaste no están cubiertas por esta garantía. Contacte con el distribuidor al que compró el producto para hacer cumplir la garantía.



*Identités – ZA Pole 49
Bd de la Chanterie
49124 Saint Barthélemy d'ANJOU*



***Poids maximum autorisé 136 kg
Maximum weight authorized 136 kg
Peso máximo permitido 136 kg***

